



ЗАДВИЖКА AVK КЛИНОВАЯ ФЛАНЦЕВАЯ, PN10 ИЛИ PN16

02/60

С увеличенной строительной длиной, DN40-500

Дизайну клиновых задвижек AVK характерна надежность до мельчайших деталей. Клин, полностью вулканизирован резиной EPDM собственного производства AVK, разрешенной для контакта с питьевой водой, имеет исключительную износостойкость благодаря свойству резины восстанавливать свою первоначальную форму после сжатия, процессу обрезинивания сердечника двойной адгезией слоя и своей прочной конструкции. Тройная система уплотнения штока, высокая прочность штока и полная антикоррозийная защита обеспечивают непревзойденную надежность задвижки.

Описание:

Задвижка клиновая фланцевая по DIN F5. Для воды и нейтральных жидкостей до макс. 70°C.

Стандарты:

- Конструкция по EN 1074-1 и 2, EN 1171
- Межфланцевое расстояние по ГОСТ 3706-93 (6-10-16) ряд 1 (EN 558, Таблица 2, базовая серия 15; DIN 3202/F5)
- Рассверловка фланцев по ГОСТ 33259-2015 Ряд 1 (EN1092-2; ISO 7005-2)

Сертификаты/разрешения:

- Гидравлические испытания согласно EN 1074-1 и 2 / EN 12266
- Седло: 1,1 x PN (водой), корпус: 1,5 x PN (водой). Проверка рабочего крутящего момента.
- Соответствует DIN-DVGW, сертификат NW-6202BN0109
- Соответствует требованиям KIWA, сертификат K 6320
- Сертификат ÖVGW, рег.№ W 1.417
- Одобрен на соответствие SVGW, сертификат No. 0301-4606

Ключевые преимущества:

- Зафиксированная клиновая гайка предотвращает вибрации и обеспечивает долговечность;
- Полностью вулканизированный резиной клин. Направляющие из полиамида существенно снижают крутящий момент;
- Большое коническое отверстие для штока в клине предотвращает застой воды;
- Шток из нержавеющей стали с упором клина и накатанной резьбой, которая обеспечивает его высокую прочность;
- Упорное кольцо по всей окружности обеспечивает надежное крепление штока и низкие моменты свободного вращения;
- Тройная система уплотнения штока (грязеъемное кольцо из резины NBR, полиамидный подшипник с 4-мя O-образными кольцами из резины NBR, манжета из резины EPDM) гарантирует абсолютную защиту;
- Круглое резиновое уплотнение EPDM крышки зафиксировано в канавке;
- Пломбированные потайные болты крышки изготовлены из нержавеющей стали и обрамлены прокладкой;
- Задвижка с полным проходом;
- Низкий рабочий крутящий момент;
- Порошковое эпоксидное покрытие по DIN 3476-1 и EN 14901, одобрено GSK

Аксессуары:

Переходник для Т-образного ключа, штурвал, удлинительный шпindel, уличный ковер и опорная плита.



kiwa



Expect ... **AVK**

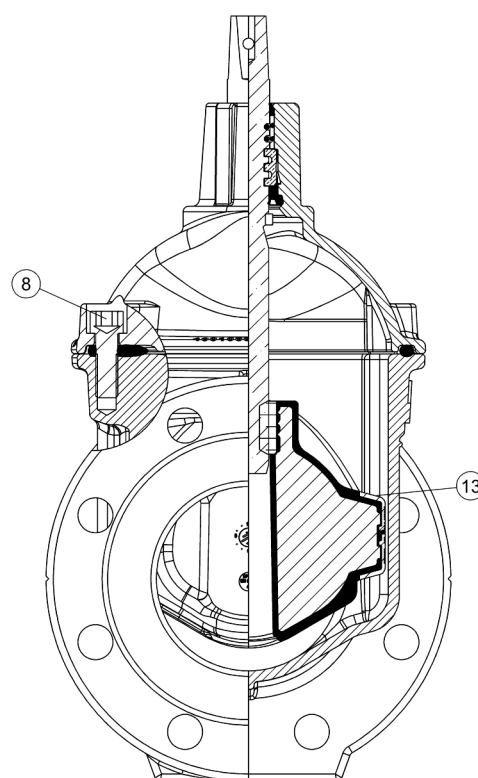
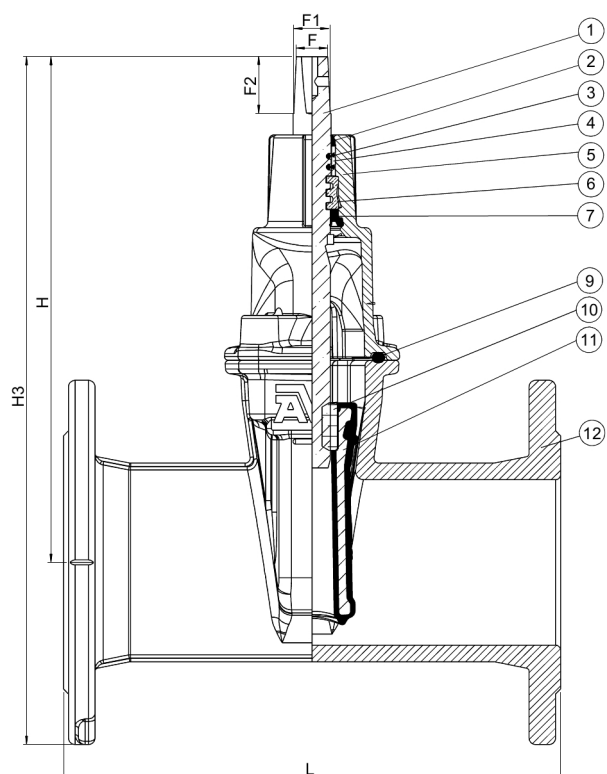

Перечень компонентов:

1. Шток	нержавеющая сталь 1.4104 (430F)	8. Болт крышки	нержавеющая сталь A2, пломбирован термоклеем
2. Грязесъемное кольцо	резина NBR	9. Уплотнение крышки	резина EPDM
3. Кольцо O-сечения	резина NBR	10. Гайка клина	латунь CW626N
4. Подшипник	полиамид	11. Клин	высокопрочный чугун, вулканизирован резиной EPDM
5. Крышка	высокопрочный чугун GJS-500-7	12. Корпус	высокопрочный чугун GJS-500-7
6. Упорное кольцо	латунь CW602N	13. Опорная колодка клина	полиамид
7. Манжета	резина EPDM		

Материал компонентов может быть заменен на равноценный или материалом более высокого класса без предварительного уведомления.

Артикулы и габаритные размеры:

Артикул	DN мм	Расверловка фланцев	L мм	H мм	H3 мм	F мм	F1 мм	F2 мм	Расчетная масса кг
02-040-60-014649	40	PN10/16	240	200	283	14	16	30	7,4
02-050-60-014649	50	PN10/16	250	209	292	14	16	30	9,7
02-065-60-014649	65	PN10/16	270	243	336	17	20	34	15
02-080-60-014649	80	PN10/16	280	282	382	17	20	34	19
02-100-60-014649	100	PN10/16	300	319	429	19	22	34	25
02-125-60-014649	125	PN10/16	325	346	471	19	22	34	24
02-150-60-014649	150	PN10/16	350	403	596	19	22	34	49
02-200-60-004649	200	PN10	400	490	660	24	28	34	54
02-200-60-014649	200	PN16	400	490	660	24	28	34	54
02-250-60-004649	250	PN10	450	625	820	27	31	47	88
02-250-60-014649	250	PN16	450	625	820	27	31	47	110
02-300-60-004647	300	PN10	500	740	929	27	31	47	126
02-300-60-014647	300	PN16	500	740	929	27	31	47	126
02-350-60-006 (1)	350	PN10	550	947	1207	32	37	55	320
02-350-60-016 (1)	350	PN16	550	947	1207	32	37	55	320
02-400-60-006	400	PN10	600	959	1249	32	37	55	342
02-400-60-016	400	PN16	600	959	1249	32	37	55	342

AVK International A/S оставляет за собой право вносить изменения в конструкцию и материалы, не ухудшающие эксплуатационные характеристики

Артикулы и габаритные размеры:

Артикул	DN	Расверловка	L	H	H3	F	F1	F2	Расчетная
	мм	фланцев	мм	мм	мм	мм	мм	мм	масса кг
02-450-60-006 (2)	450	PN10	650	958	1278	32	37	55	360
02-450-60-016 (2)	450	PN16	650	958	1278	32	37	55	360
02-500-60-006 (2)	500	PN10	700	958	1316	32	37	55	417
02-500-60-016 (2)	500	PN16	700	958	1316	32	37	55	417

(1) задвижка с увеличенным проходом (400мм)
(2) задвижка с уменьшенным проходом (400мм)